



Características y equipamientos de serie

Equipos lavapiezas que permiten el lavado automático de piezas mecánicas. El lavado se efectúa gracias a la acción de los chorros superiores, inferiores y laterales, el cesto gira gracias a un motorreductor.

El operador puede programar tanto la temperatura del líquido del depósito como la duración del ciclo de limpieza.

EQUIPAMIENTO DE SERIE:

- Cuadro de mando electromecánico
- Rotación mecánica del cesto mediante motorreductor
- Aspiración eléctrica de los vapores (P100)
- Cesto reforzado de red electrosoldada con borde exterior de acero galvanizado
- Control del nivel mínimo del depósito para proteger la bomba y la resistencia
- Electrobomba de hierro fundido con juntas especiales (P80)
- Electrobomba de acero inox con juntas especiales (P100)
- Filtro de acero INOX Aisi 304 en la aspiración de la bomba
- Junta borde cuba de EPDM
- Caja eléctrica de metal barnizado
- Final de carrera de seguridad en la apertura de la tapa
- Estructura y chapas de acero INOX Aisi 304
- Calentamiento del líquido con resistencia eléctrica de acero INOX Incoloy
- Tuberías de lavado de acero Inox perforadas con láser (+presión, -mantenimiento)
- Tuberías de aspiración y de impulsión de la bomba de acero INOX Aisi 304
- Temperatura máxima de trabajo 60°C

OPCIONAL: ACCESORIOS DISPONIBLES:

- 1.- Desaceitador de disco integrado en la rotación mecánica
- 2.- Paneles bajo el cesto con filtros recoge grasa

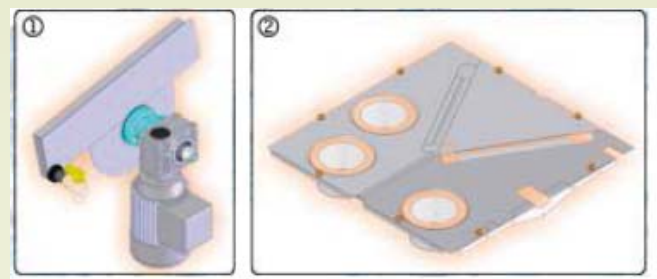

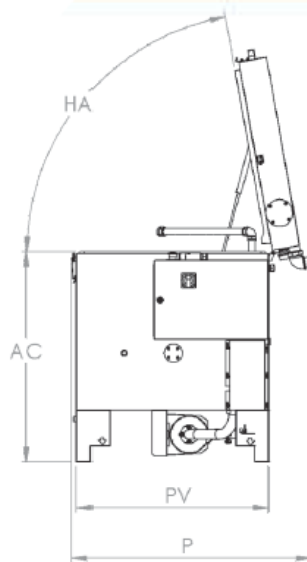
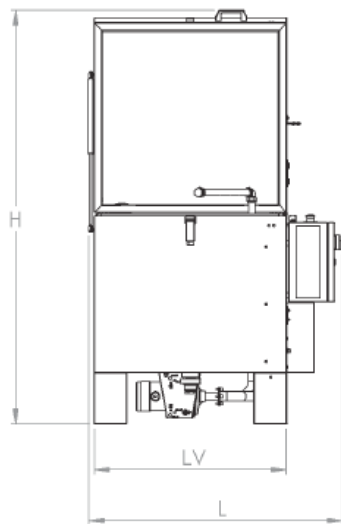

P80

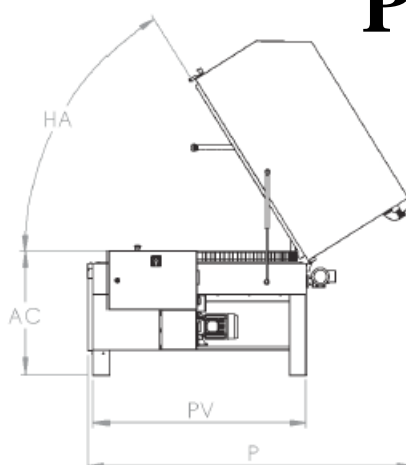
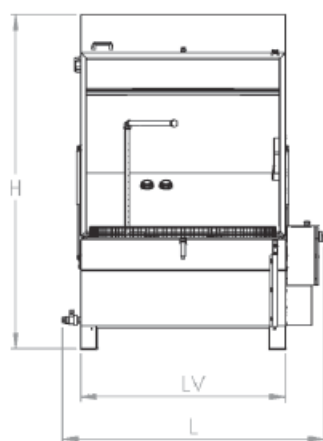
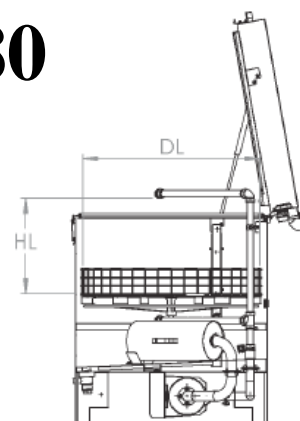

P100

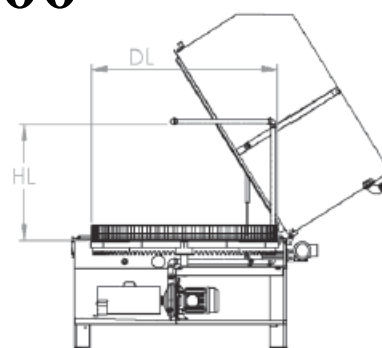

Tabla de dimensiones	P80	P100
L (Ancho)	112 cm	146 cm
P (Profundidad)	105 cm	175 cm
H (Altura)	185 cm	191 cm
DL (Diámetro de la cesta de lavado)	78 cm	97 cm
HL (Altura del lavado)	43 cm	54 cm
AC (Altura de carga)	92 cm	67 cm
LV (Ancho de la cuba)	84 cm	110 cm
PV (Profundidad de la cuba)	84 cm	120 cm
HA (Angulo de abertura)	80°	60°

Datos técnicos	P80	P100
Dimensiones (cerrada)	112X100 X110 cm	146X144 X125 cm
Dimensiones (abierta)	112X105 X185 cm	146X175 X191 cm
Capacidad de lavado	78X43 cm	97X54 cm
Capacidad de la cesta	100 kg	200 kg
Capacidad del depósito	130 litros	210 litros
Bomba de lavado	0,55 kw 2,00 bar 80 l/min	1,5 kw 2,5 bar 200 l/min
Calentamiento lavado	4,0 kw	6,0 kw
Rotación mecánica	0,09 kw	0,09 kw
Disco separador de aceite		0,09 kw
Alimentación	3PH+T+N	3PH+T+N

Sistema biológico que revoluciona la limpieza